

# PAN, TILT, SLIDE

**LIBEC ALLEX** 新しい三脚システム「LIBEC ALLEX」は、映像制作に求められるパン、ティルト、スライド、この3つの動作を圧倒的な利便性で実現することが可能です。

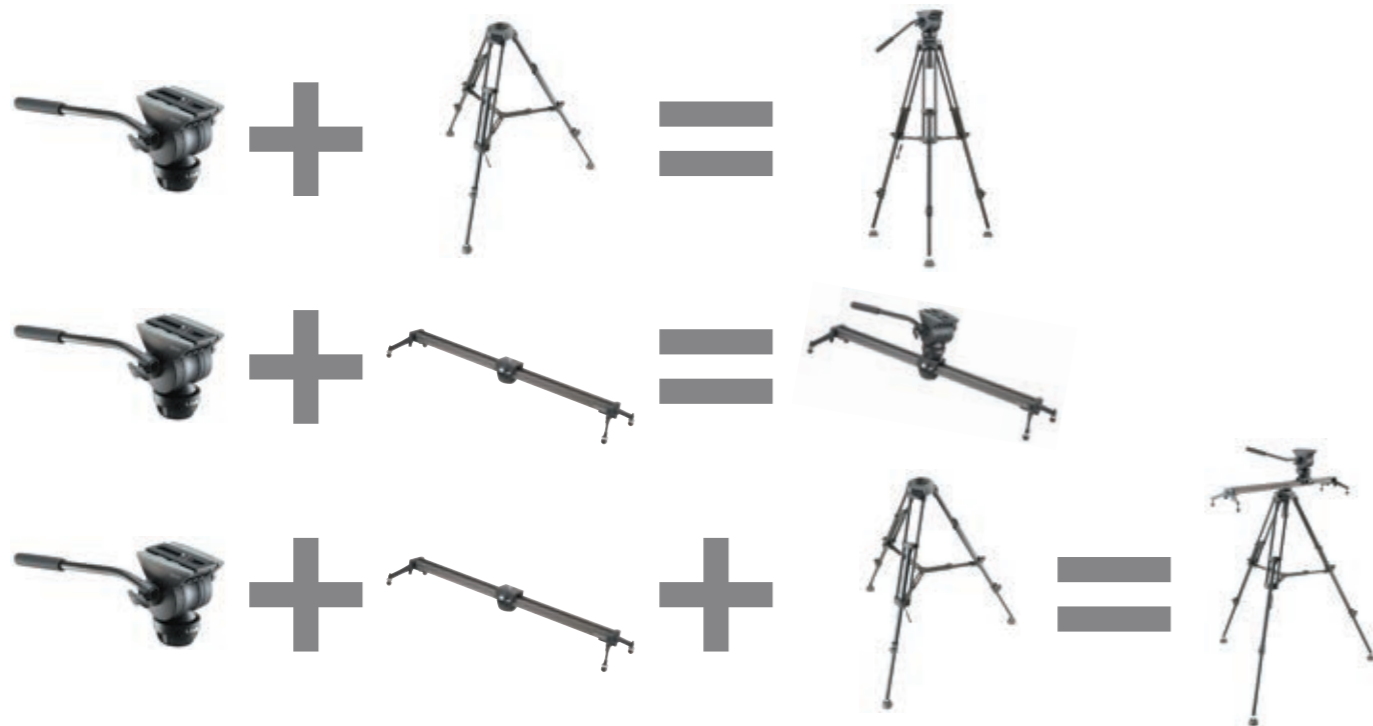

あらゆるカメラで最適な撮影を。

# Head



SNAP ON/OFF PLATE

**DUAL HEAD**

— ビデオ&フォト両対応ヘッド —  
75mmボール三脚とフラットベース三脚、どちらにも取り付け可能なデュアルヘッド仕様。三脚だけでなく、スライダーやスケータードリー等に取り付けて使用することができます。

**Lightweight**

— 軽量 —  
重さ約1.3kgを実現。(パン棒含む) 従来モデルに比べ約20%の軽量化に成功しました。

3/8" 予備ネジ収納

LED照明付水準器

# Tripod



**Rigidity**

— 剛性 —  
重さ約2.5kgと軽量でありながら、脚を固定するストッパー部品の形状変更により、従来の小型三脚よりも大幅に剛性を高めました。また、伸縮式のブレースやスパイクと一体型のフットパッドにより高い安定性も兼ね備えています。



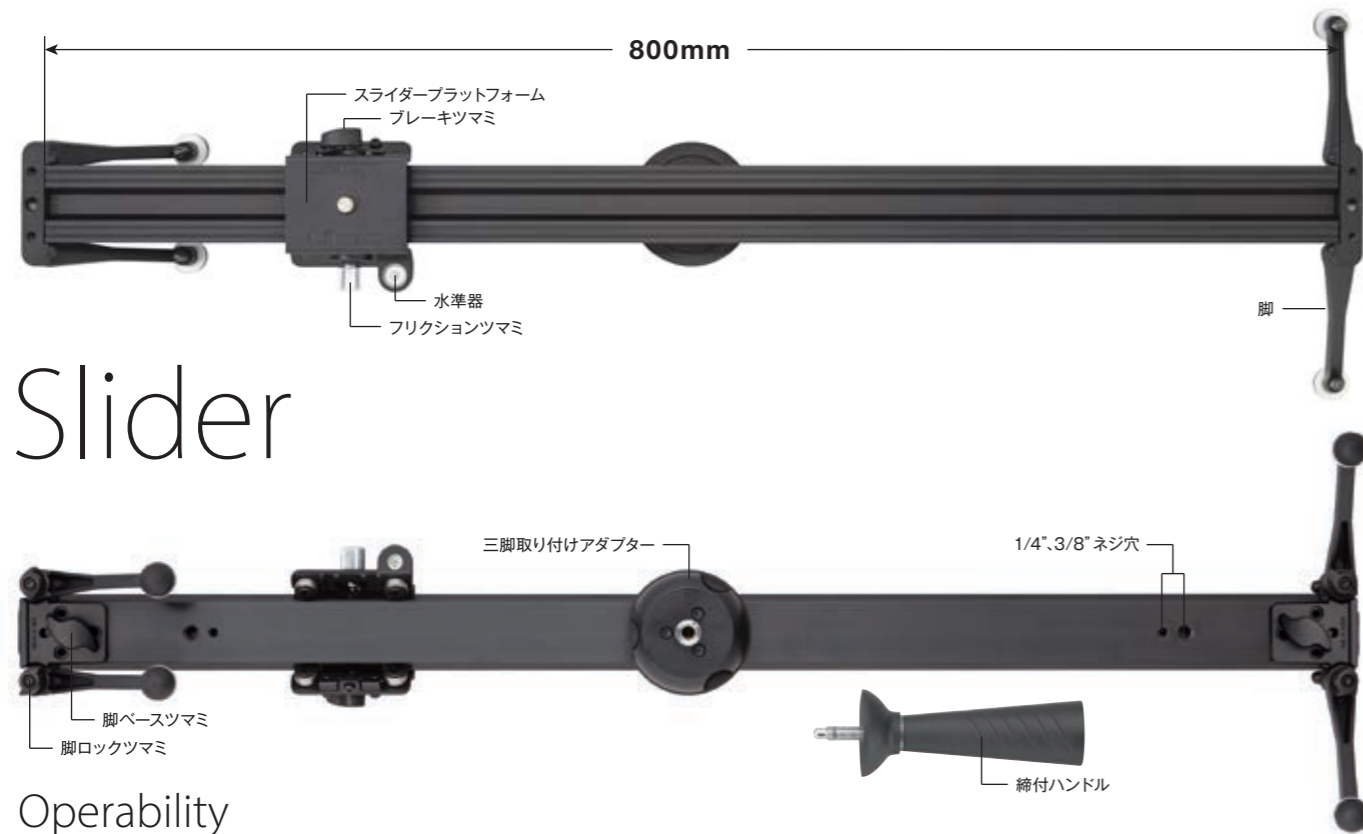

# Slider

## Operability

### 操作性

スライダープラットフォームには、高精度ボールベアリングが計8個装着されています。さらにボールベアリングの内部に特殊グリスを充填。滑らかで粘りのあるコントロール性能に優れたスライダーショットを実現します。また、レール上面と背面斜めの角度からベアリングで挟みこむ構造により、使用後もガタつきを発生させません。

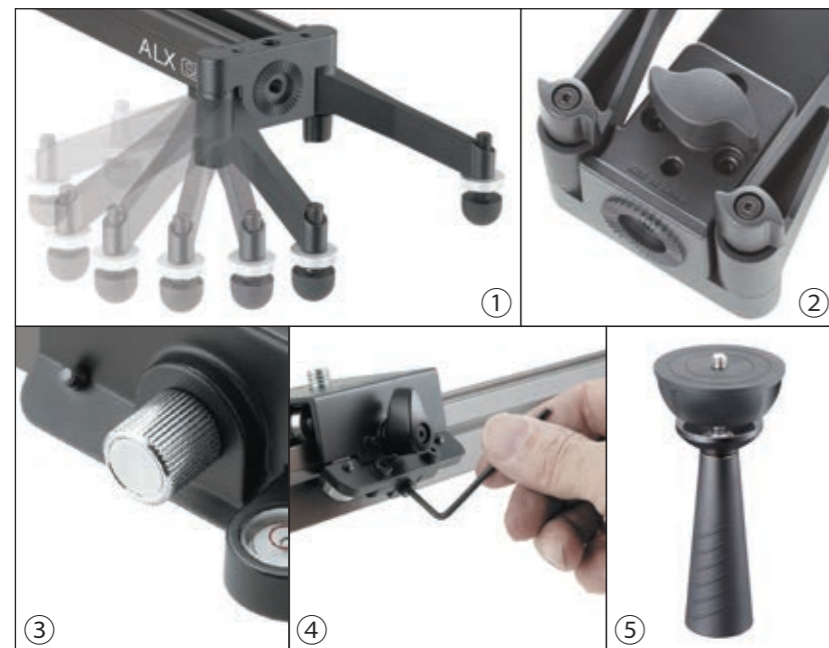
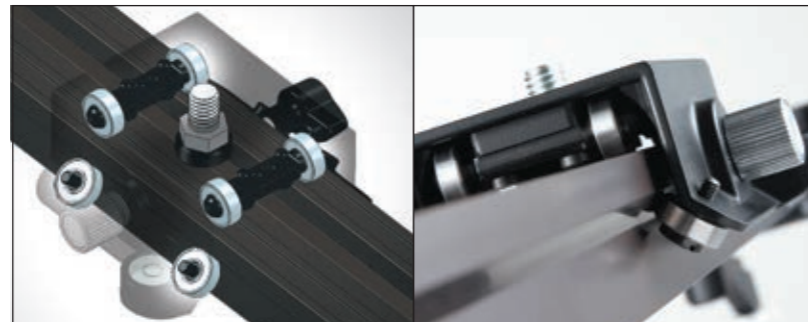

## Usability

### 実用性

- ① 脚は、約180° 開閉可能なため、取り外さずにそのままキャリングケースに収納できます。
- ② 脚ベースツマミにより、スライダープラットフォームの取り外し、およびレールの交換が簡単にできます。
- ③ スプリングが内蔵されたフリクションツマミにより、プラットフォームを動かす重さの微調整が可能です。
- ④ 同梱の六角レンチを使用して、レール面に対してベアリングを押し付ける力の強弱を調整することができます。
- ⑤ スライダーを75mm三脚に取り付けできる三脚取り付けアダプターと締付ハンドルを同梱。



SNAP ON OFF PLATE

DUAL HEAD

## ALX H ヘッド

標準価格(税別): 28,000円 (JANコード: 411505)

最大搭載重量	3kg
カウンターバランス切替	固定
トルク切替	固定
ティルト角度	+90° / -80°
使用可能温度	-20°C ~ +60°C
水準器	LED照明付き
カメラプレート	スライドプレート
カメラプレート移動幅	+/-40mm
カメラ取付	1/4" ネジ+ビデオボス
予備ネジ	3/8" ネジ
重量	1.3kg

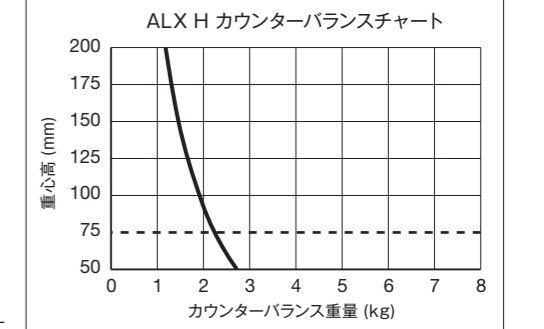

\*締付ハンドルが同梱されています。

## ALX T 三脚

標準価格(税別): 28,000円 (JANコード: 411512)

パイプ材質	アルミニウム
重量	2.5kg
高さ	60 ~ 150cm
ボール径	75mm
三脚段数	3段



SNAP **ON OFF** PLATE  
DUAL HEAD



### ALX KIT 三脚システム

標準価格(税別): 50,000円 (JANコード: 411307)

ヘッド : ALX H	重量	3.8kg
三脚 : ALX T	高さ	74.5~164.5cm
ケース : RC-20	ボール径	75mm
	三脚段数	3段



### ALX S4 KIT スライダーシステム **New**

標準価格(税別): 100,000円 (JANコード: 411406)

ヘッド : ALX H	重量	5.4kg
スライダー : ALX S4	ボール径	75mm
三脚 : ALX T	三脚段数	3段
ケース : RC-20		

### ALX S8 KIT スライダーシステム

標準価格(税別): 105,000円 (JANコード: 411413)

ヘッド : ALX H	重量	5.8kg
スライダー : ALX S8	ボール径	75mm
三脚 : ALX T	三脚段数	3段
ケース : RC-20		



### ALX S4 スライダー **New**

標準価格(税別): 55,000円 (JANコード: 411604)

重量	1.4kg <sup>※1</sup>
最大搭載重量	15kg <sup>※2</sup>
ヘッド取り付けネジ	3/8"ネジ
レール背面ネジ穴	1/4"ネジ、3/8"ネジ
レール長さ	400mm
移動距離	308mm

※1 重量は、三脚取り付けアダプター及び締付ハンドル未装着時の値です。

※2 最大搭載重量は、三脚未使用時の値です。



### ALX S8 スライダー

標準価格(税別): 60,000円 (JANコード: 411611)

重量	1.8kg <sup>※1</sup>
最大搭載重量	15kg <sup>※2</sup>
ヘッド取り付けネジ	3/8"ネジ
レール背面ネジ穴	1/4"ネジ、3/8"ネジ
レール長さ	800mm
移動距離	708mm

※1 重量は、三脚取り付けアダプター及び締付ハンドル未装着時の値です。

※2 最大搭載重量は、三脚未使用時の値です。



### ALX S12 スライダー **New**

標準価格(税別): 65,000円 (JANコード: 411628)

重量	2.5kg <sup>※1</sup>
最大搭載重量	15kg <sup>※2</sup>
ヘッド取り付けネジ	3/8"ネジ
レール背面ネジ穴	1/4"ネジ、3/8"ネジ
レール長さ	1200mm
移動距離	1108mm

※1 重量は、三脚取り付けアダプター及び締付ハンドル未装着時の値です。

※2 最大搭載重量は、三脚未使用時の値です。

1. スライダー本体
2. 三脚取り付けアダプター
3. メンテナンスブラシ
4. 六角レンチ(2.5mm)
5. 締付ハンドル
6. キャリングケース



Slider Platform  
スライダプラットフォーム



**ALX SP New**

標準価格(税別): 24,000円  
(JANコード: 320777)



**ALX SR12 New**

標準価格(税別): 22,000円  
(JANコード: 320760)

長さ 1200mm

Slider Rail  
スライダレール



**ALX SR8 New**

標準価格(税別): 17,000円  
(JANコード: 320753)

長さ 800mm

**ALX SR4 New**

標準価格(税別): 12,000円  
(JANコード: 320746)

長さ 400mm



**ALX S8 FULL KIT** (キャスターケース付属)

標準価格(税別): 133,000円 (JANコード: 411420)

ALX S8 KIT  
ケース: RC-70



ALX S8 KIT + ALX H

Diagonal



ALX S8 KIT + ALX H

Vertical



Double Platform

ALX S12 + ALX SP + ALX H x 2 + ALX T x 2

LIBEC ALLEX で撮影をもっと自由自在に。

縦・横・斜めのスライダースhotsはもちろん、レールの着脱を可能とする構造によりレールの長さを変えたり、プラットフォームを2つ使い、2台のカメラでフォトとムービーを同時に記録する事さえ可能にします。



# Handy

## 「薬師山写真館」兵庫県/日本

LIBEC ALLEXは、フォトユースでも効果的な使い方ができる機材である。ブライダルスタジオでは、あるカップルが晴れの日を迎えていた。スタジオ撮影はどうしてもカメラ2台で押さえない。ALX Sにプラットフォームを一つ追加し、レール上にカメラ2台を取り付ける。スライダーは、スタジオスタンドの役割を担う。縦撮りも横撮りも問題なく押さえることができた。次は、ロケ撮影。一眼カメラ(DSLR)に望遠レンズを取り付けていざムービー撮影を開始。パン、ティルト、スライド、3つの動作を組み合わせた一体感のあるブレのないスムーズな動きを実現した。



## Julius Lienbenberger, Director / Slovakia

Julius Lienbenbergerはスロバキアのカメラマン兼ディレクターである。Juliusは、甲虫の過酷な生涯と日々起こる問題に立ち向かう姿をテーマにした短編映画「Bugs Life」の撮影にBlackmagic Pocket Cinema CameraとLibec ALX S8 KITを使用した。ALX S8 KITの利便性が高いシステムとその携帯性は、森林や高原などのあらゆる場所を廻るのに最適で、他の機材ではとても行くことのできない場所での撮影ができた。ALX S8は、ゆっくりとしたスピードでもスムーズな動きを実現。接写中心のスライダーショットで迫力ある作品に仕上がった。

# Mobile