

ペDESTアル
Pedestal
升降台
Pedestal

P110B
P110S

- J 取扱説明書
- E Operating manual
- C 使用说明书
- Es Manual de instrucciones

HEIWA SEIKI KOGYO CO.,LTD.

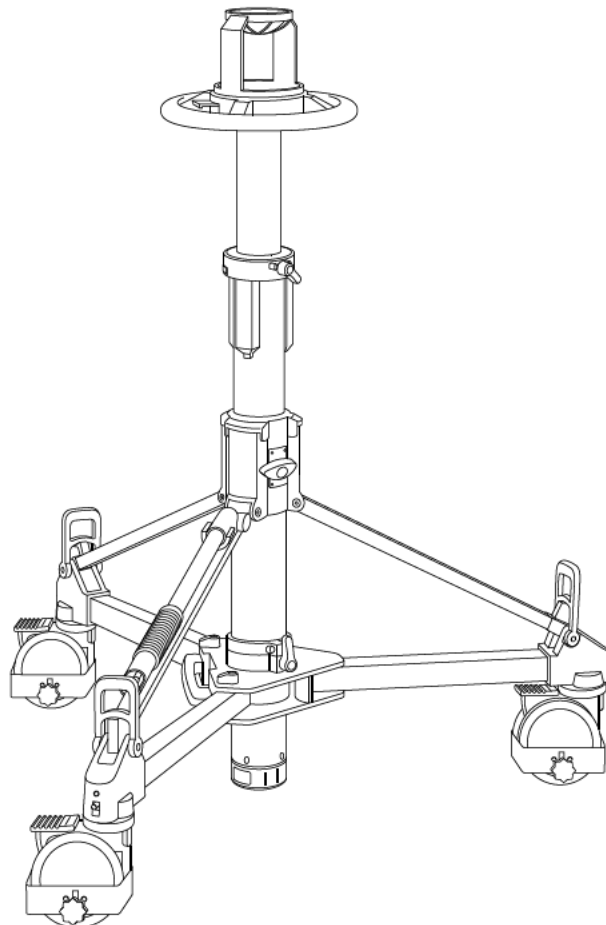

もくじ

	安全上のご注意	3
A	各部の名称	4, 5
B	P110B / P110Sをセットする	6
C	ヘッドを取り付ける	7
D	エアーを注入する	8, 9
E	エアーを抜く	10
F	セーフティーロックレバーの操作方法	11
G	P110コラムの高さを調節する	12

Contents

	Safety Notes	3
A	Part name	4, 5
B	Setting up of the pedestal	6
C	Mounting the head	7
D	Air pump operation	8, 9
E	Air releasing	10
F	Safety lock operation	11
G	Adjustment of the column height	12

目录

	安全注意事项	3
A	部件名称	4, 5
B	升降台的设置	6
C	安装云台	7
D	注入空气	8, 9
E	空气释放	10
F	安全锁的操作方法	11
G	升降台高度调整	12

Contenido

	Notas de Seguridad	3
A	Nombre de la pieza	4, 5
B	Puesta en marcha del pedestal	6
C	Montando el cabezal	7
D	Uso de la bomba de aire	8, 9
E	Purga de aire	10
F	Operacion del candado de seguridad	11
G	El ajuste de la altura de la columna	12

このたびは本製品をお買い上げいただきありがとうございます。

! 安全のための注意事項を守らない場合、けがをすることがあります。この取扱説明書は必ずお読みください。事故を防ぐための重大な注意事項と製品の取扱い方法を記載しております。充分理解のうえ、安全に正しくお使いください。お読みになったあとは分かりやすい場所に必ず保管して、いつでも読み返すことができるようにしておいてください。本製品は安全を充分考慮して設計されておりますが、誤った使い方をすると破損や搭載カメラの落下により人にけがを負わせることがあります。

- ご使用の前にこの「安全上のご注意」をよくお読みのうえ正しくお使いください。
- ここに示した注意事項は、安全に関する重大な内容を記載していますので必ず守ってください。

安全上のご注意

次の注意事項を守らない場合、けがをすることがあります。

- エアを注入するときは、上段コラムから離れて作業を行う
空気圧がカメラ重量より大きくなると、上段コラムが勢いよく上昇し、人にけがを負わせたり、故障の原因となることがあります。
- カメラを取りはずすときはセーフティーロックレバーを必ずロックする
カメラをはずすと同時に空気圧により上段コラムが勢いよく上昇し、人にけがを負わせたり、故障の原因となることがあります。
- 重量制限を守る
搭載荷重の制限を超えると不用意な転倒で人にけがを負わせたり、故障の原因となることがあります。
- 分解や改造はしない
分解や改造をすることにより人にけがを負わせたり、故障の原因となることがあります。故障したら使用せず、販売店または弊社サービス担当に修理を依頼してください。

使用上のご注意

- ロックレバーやロックツマミなどの締め付け具は確実に締めてロックする
締め付けが弱いと、ずれたりはずれたりして、カメラを破損したり人にけがを負わせる原因となることがあります。
- ペDESTALを保管や運搬するときは、必ずセーフティーロックレバーをロックする
- ペDESTALを使用する前に空気圧を確認する
車での運搬や、保管場所の温度が高い場合はコラム内の空気が膨張します。安全のためリリーフバルブ（安全弁）が働き、コラム内の圧力が低下します。
※運搬や保管が長時間に及ぶときは、できるだけエアを完全に抜き去ってください。

! WARNING

Non-observance of the following instructions may lead to personal injury. Read this information first before using this equipment. This manual contains important precautions to avoid accidents, and information for operating the equipment. Make sure you fully understand the contents to use your product in a safe and proper manner. After reading this manual, keep it handy for easy reference whenever necessary. Improper use may cause damages to the equipment or camera, or injuries to persons.

- Before using the equipment, read the following safety notes to ensure proper operation.

- For your safety, follow all the precautions and instructions mentioned below.

Safety Notes

Failure to follow these precautions can result in personal injury.

- Keep your upper body away from the upper column during air pumping.
When air pressure exceeds the camera weight, the upper column may suddenly rise causing injury or damage to person or equipment.
- Make sure to lock the safety lock when removing a camera.
When removing a camera, the upper column may suddenly rise due to the change in air pressure, and can cause injury or damage to person or equipment.
- Keep to the load capacity of the equipment.
Exceeding the load capacity may cause the equipment to collapse with resulting personal injury or malfunction.
- Do not dismantle or alter the product.
Dismantling or alteration of this product may result in personal injury or malfunction. In case of malfunction, refrain from use, and contact our distributor or service representative for repair information.

Usage Notes

- Fasteners such as lock levers and knobs shall be securely tightened.
If they are not tightened enough, they may get loose or come off, resulting in damage to the camera or personal injury.
 - Make sure to lock the safety lock when storing or transporting the pedestal.
 - Make sure to check the air pressure before using the pedestal.
If there is a change in temperature when the pedestal is being transported by a moving vehicle, or being stored under high temperature, the air inside the column expands but the relief valve will automatically reduce the air pressure.
- ※It is recommended to remove air completely when transportation or storage is expected to be long.

! 警告

如不遵守安全注意事项，就会引起人员受伤。本册记录有预防事故发生的重要注意事项和产品的使用方法。请务必认真阅读此使用说明书。在完全理解本操作手册的内容基础上，安全正确使用本产品。本产品已给予充分的安全考量，但是错误操作使用，造成损坏，摄像机跌落，引起人员受伤。阅读完毕后，将本册放置于容易找到的场所保管，以便随时参考。

- 使用本产品之前，请认真阅读安全注意事项。
- 在此所示各注意事项记录相关安全的重要内容，请务必遵守。

安全注意事项

如不遵守以下各项注意事项，可导致人员受伤。

- 注入空气时，上部身体和上柱保持距离
当气压超过了相机的重量，上柱可能会突然上升，造成人身伤害或设备损害。
- 一定要锁定安全锁后，才可删除相机
删除相机时，上柱可能会突然上升，由于空气压力的变化，有可能导致人身伤害或人员或设备损坏。
- 遵守重量限制
超过重量限制不慎掉落，引起人员受伤，造成器材故障。
- 不可分解改造
分解改造可能致使他人受伤，器材故障。发生故障时勿使用，请交销售点或本公司服务人员维修。

使用注意事项

- 确保固定旋钮和固定锁旋钮等锁紧并完全固定
如果未锁紧，就可导致脱离脱落，损坏摄像机，引起人员受伤。
- 固定安全锁在存放或运输升降台
- 请使用升降台之前，必须检查气压
在运输中或高温存储的地方，可能会导致柱内气压的膨胀，安全阀会自然的排出和降低空气压力。
※预期为长的运输或储存时，建议请将空气完全去除。

! ADVERTENCIA

El no seguir las instrucciones puede llegar a lastimar su persona. Leer esta información primero antes de utilizar el equipo. Este Manual contiene importantes precauciones para evitar accidentes, así como información para operación de el equipo. Asegurarse de entender completamente el contenido para uso del producto de un modo seguro y apropiado. Después de haber leído el Manual, manténelo cerca para referencia cuando sea necesario. El uso inapropiado puede causar daños a el equipo, cámara, o lastimar personas.

- Antes de utilizar el equipo, leer las siguientes notas de seguridad para su uso apropiado.
- Por su seguridad, seguir todas las precauciones y instrucciones aquí mencionadas.

Notas de Seguridad

El omitir estas precauciones pueden tener como resultado una lesión personal.

- Mantenga la parte superior del cuerpo fuera de la columna de aire superior durante el bombeo.
Cuando la presión del aire excede el peso de la cámara, la columna superior de pronto puede aumentar y causar lesiones a personas o daños al equipo.
- Asegúrese de activar el botón de seguridad cuando quite la cámara.
Al retirar una cámara, el superior de la columna de repente pueden aumentar debido al cambio en la presión de aire, esto puede causar lesiones a personas o daños al equipo.
- Mantenga a la capacidad de la carga del equipo.
Exceder la capacidad de carga puede causar que el equipo desplome resultando heridas personales o falla de funcionamiento.
- No desmantele ni altere el producto.
Desmantelar o modificar este producto pueden tener como resultado herida personal o falla de funcionamiento. En caso de falla de funcionamiento, abstenerse de usar, y contactar a nuestro representante distribuidor para la información de reparación.

Notas de Uso

- Los ajustadores como perillas de seguridad y tornillos deben ser apretados firmemente.
Si ellos no son apretados fijamente, se pueden aflojar o soltar, teniendo como resultado daño a la cámara o una herida personal.
 - Asegúrese de activar el botón de seguridad al almacenar o transportar el pedestal.
 - Asegúrese de revisar la presión de aire antes de usar el pedestal.
Si existe un cambio de temperatura cuando el pedestal se transporte en un vehículo en movimiento, o almacenado bajo alta temperatura, el aire dentro de la columna se expande y automáticamente la válvula de seguridad se accionara reduciendo la presión de aire.
- ※Se recomienda para eliminar toda la presión de aire cuando el transporte o el tiempo de almacenamiento se espera que sea largo.

A P110B

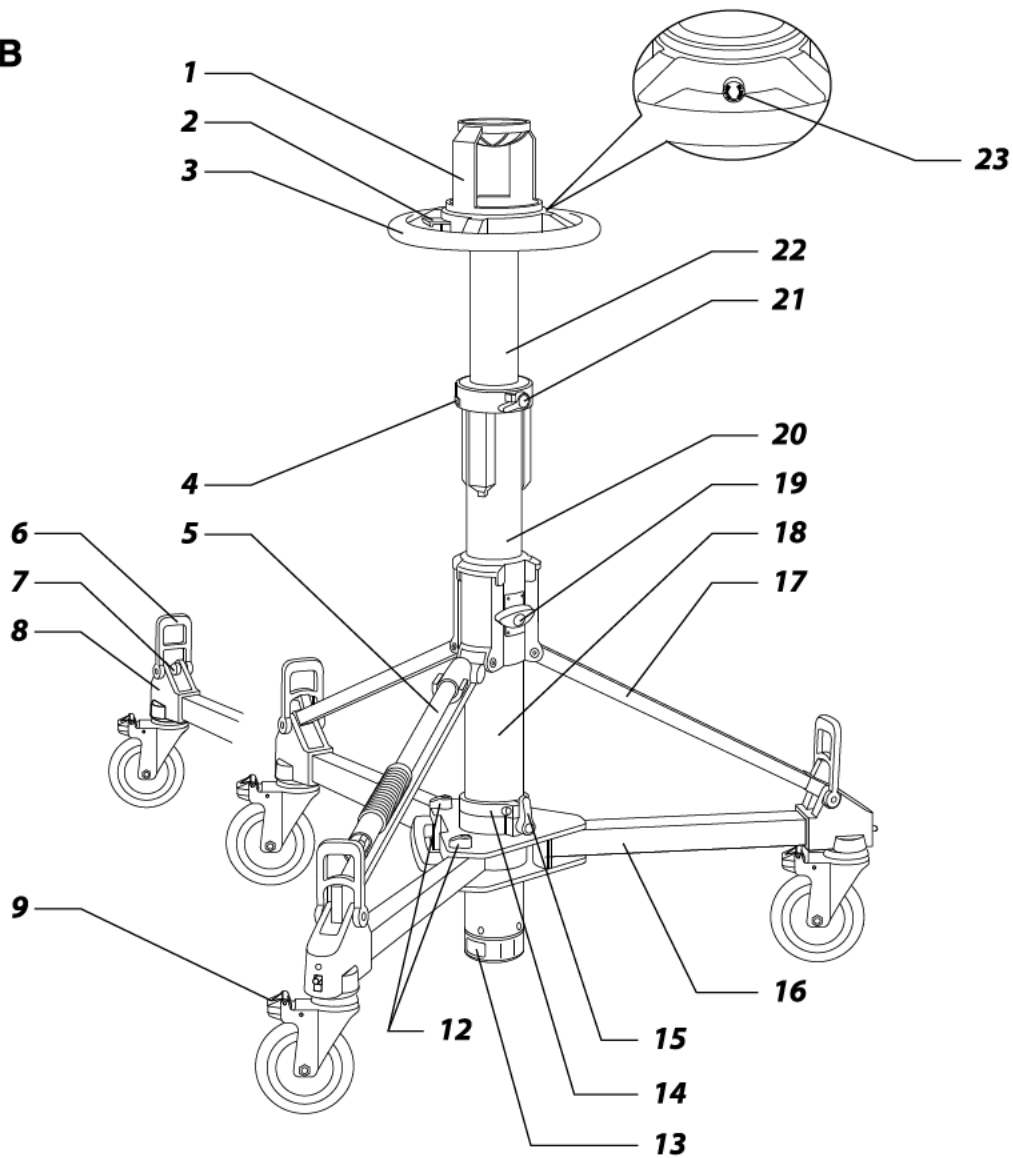

A : 各部の名称

- 1 ヘッド取付台
- 2 セーフティーロックレバー
- 3 ステアリングホイール
- 4 セーフティーロックフック
- 5 エアーポンプ
- 6 脚セットラバー
- 7 プーリー
- 8 脚ホルダー
- 9 キャスターロックペダル
- 10 ケーブルガード(※)
- 11 ケーブルガード調整ツマミ(※)
- 12 ドーリー脚ロックツマミ
- 13 エアー注入口
- 14 コラムストッパー
- 15 下段コラムロックツマミ
- 16 ドーリー脚
- 17 ブレース
- 18 下段コラム
- 19 中段コラムロックツマミ
- 20 中段コラム
- 21 上段コラムロックツマミ
- 22 上段コラム
- 23 ブリードバルブ

※印の機能はP110Bにはありません。

A : Part name

- 1 Head bowl
- 2 Safety lock
- 3 Steering wheel
- 4 Safety lock latch
- 5 Air pump
- 6 Leg setting rubber
- 7 Pulley
- 8 Brace holder
- 9 Caster stopper
- 10 Cable guard (※)
- 11 Cable guard adjusting knob (※)
- 12 Dolly leg lock knob
- 13 Air inlet
- 14 Column stopper
- 15 Lower column lock lever
- 16 Dolly skid
- 17 Brace
- 18 Lower column
- 19 Middle column lock knob
- 20 Middle column
- 21 Upper column lock lever
- 22 Upper column
- 23 Bleed valve

※Not equipped on the P110B.

A P110S

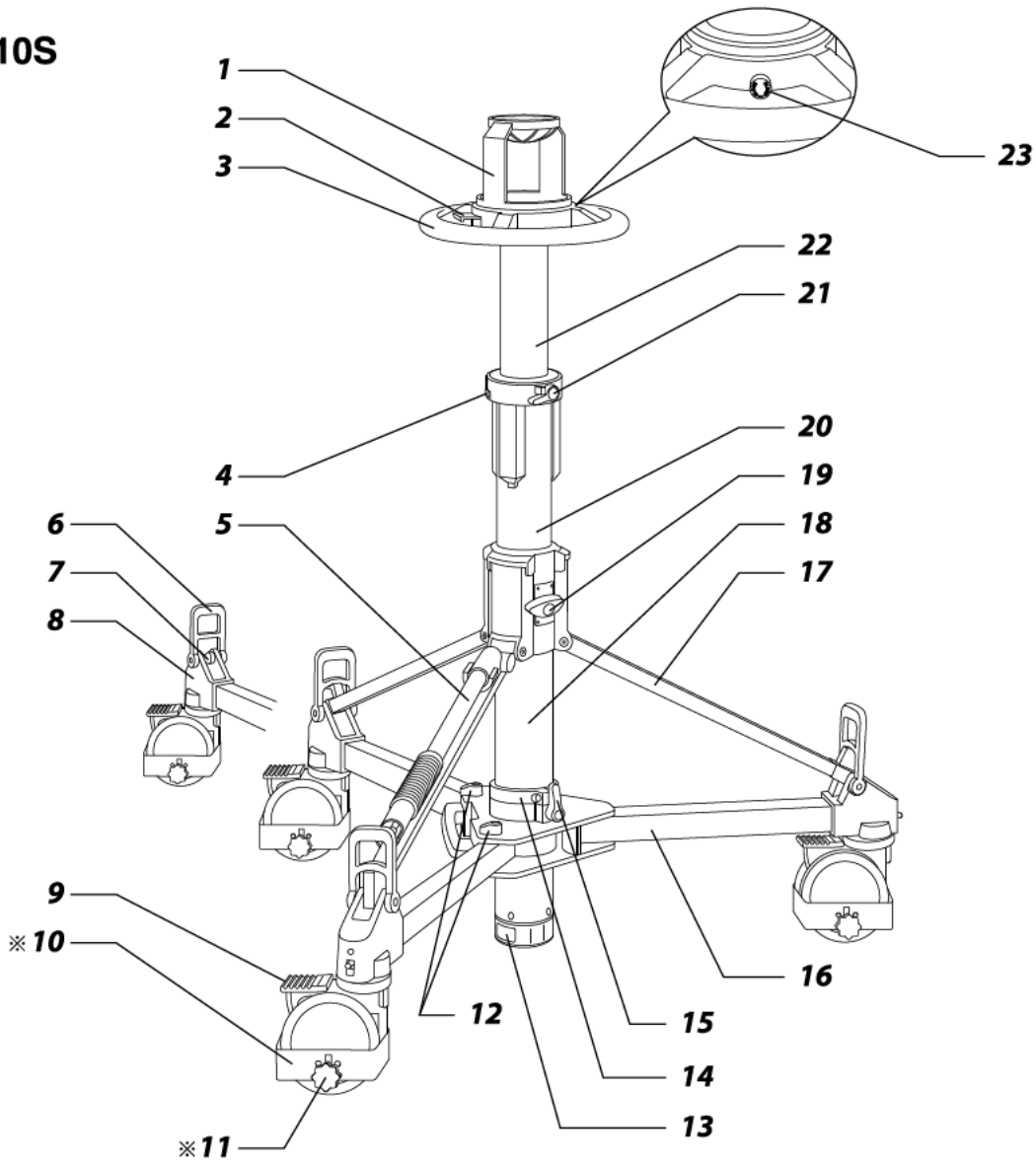

A: 部件名称

- 1 头碗装部
- 2 安全锁
- 3 方向盘
- 4 安全锁门锁
- 5 空气泵
- 6 脚部设置橡胶
- 7 滑轮
- 8 撑臂支架
- 9 滑轮止动器
- ※10 电缆护框(※)
- ※11 电缆护框调节旋钮(※)
- 12 滑轮脚部锁旋钮
- 13 进气口
- 14 柱部挡块
- 15 下柱锁定杆
- 16 滑轮支柱
- 17 撑臂
- 18 下柱
- 19 中柱锁定旋钮
- 20 中柱
- 21 上柱锁定杆
- 22 上柱
- 23 排气阀

※不配备在P110B

A: Nombre de la pieza

- 1 Cabezal
- 2 Botón de seguridad
- 3 Volante
- 4 Fijador de boton de seguridad
- 5 Bomba de aire
- 6 Liga sujetadora de la pierna del tripie
- 7 Polea
- 8 Soporte del brazo
- 9 Seguro de la rueda
- ※10 Guardacable(※)
- ※11 Perilla de ajuste para guardacable(※)
- 12 Perilla para sujetar la pierna al dolly
- 13 Entrada de aire
- 14 Tope de columna
- 15 Boton de amarre de columna inferior.
- 16 Freno del dolly
- 17 Brazo del dolly
- 18 Columna inferior
- 19 Perilla de seguridad columna media
- 20 Columna media
- 21 Perilla de seguridad columna superior
- 22 Columna superior
- 23 Válvula de purga.

※No equipado en el P110B

B

B-1

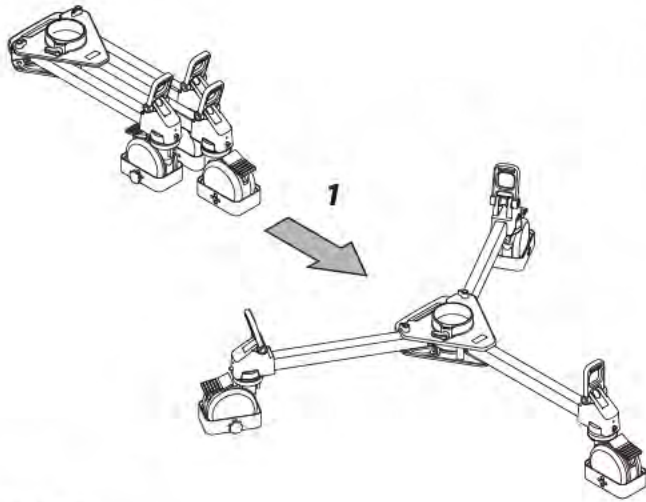

B-2

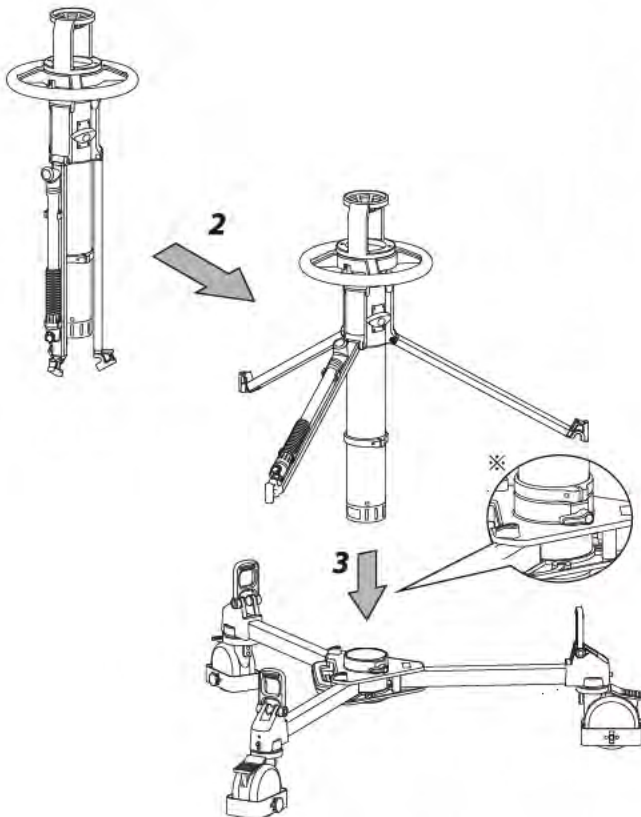

B: P110B/P110Sをセットする

B-1 ドーリーをセットする:

- 1 箱からドーリーを取り出しセットします。
※ドーリーのセットおよび操作方法は、ドーリーの取扱説明書に
したがってください。

B-2 ドーリーにP110コラムを取り付ける:

- 2 次にP110コラム部を箱から取り出します。
- 3 プレースを大きく広げたP110コラム部をドーリー本体中心部の穴に
コラムストッパーが当たるまで挿入します。
※コラムストッパーを下段コラムロックツマミ部の形状に合わせ、
各プレースをドーリー脚端部にある脚ホルダーの位置に合わせて
ください。
- 4 各プレースの先端部にあるフックを脚ホルダーのプリーに掛けて、
脚セットラバーを引っ掛けて固定します。
- 5 下段コラムロックツマミを確実にロックしてください。

B: Setting up of the Pedestal

B-1 Setting up of the dolly:

- 1 Take the dolly out from the box.
※Refer to the instructions of the dolly for setting and operating
the dolly.

B-2 Attach the column to the dolly:

- 2 Take out the column from the box.
- 3 Spread the brace wide open, and insert the column into the hole on the
dolly until it stops at the column stopper.
※Position the column stopper to match its shape to that of the lower
column lock lever, and set the braces to the brace holders at
the ends of the dolly.
- 4 Put the leg setting rubbers which are attached to the ends of each brace over
the pulleys of the brace holders. Securely fasten the rubbers to lock the
column in place.
- 5 Make sure to completely lock the lower column lock lever.

B: 升降台の設置

B-1 滑轮车的设置:

- 1 将滑轮车从箱子取出。
※请参阅滑轮车的组装和操作的指示。

B-2 升降台装配在滑轮车:

- 2 从包装盒中取出升降台。
- 3 将升降台的撑臂展开,把立柱插入滑轮车的中心孔,直到它停止在
柱部挡块。
※对准柱部挡块和下柱锁定杆的形状,再将撑跟和撑臂支架对齐位置。
- 4 将每个撑臂尖端的钩部设置在滑轮上,用脚部设置橡胶在挂紧脚支架,
把撑臂固定起来。
- 5 确实旋紧下柱锁定旋钮。

B: Puesta en marcha del pedestal

B-1 Puesta en marcha del dolly:

- 1 Desempaque el dolly.
※Consulte las instrucciones de dolly montaje y operación de la
plataforma.

B-2 Coloque la columna a la plataforma rodante:

- 2 Desempaque la columna
- 3 Corre la llave a posición abierta, inserte la columna en el orificio de la
plataforma hasta que se detenga en el tope de la columna.
※Coloque el tope de la columna hasta igualar la forma similar de la
perilla del seguro de la columna inferior, y coloque los brazos a los
sujetadores al final del dolly.
- 4 Asegure las patas del Tripié con las ligas sujetadoras que se encuentran al
extremo superior de cada brazo del dolly.
- 5 Confirme que el seguro de la columna inferior está accionado

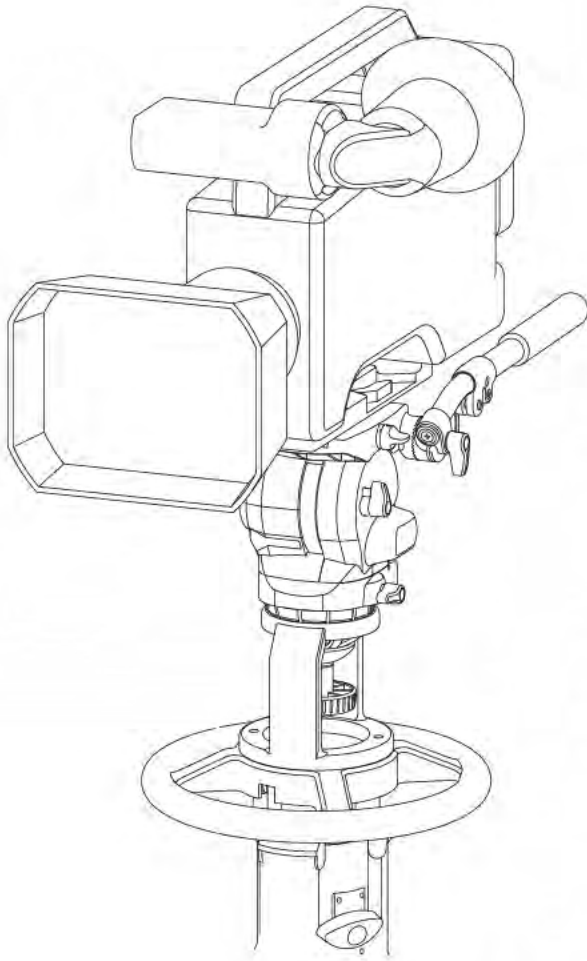

C: ヘッドを取り付ける

ヘッド取付台にヘッドを乗せ、三脚に取り付ける方法と同じようにヘッドの水平を調整し、締付ハンドルを確実にしめて固定します。また、カメラも通常のヘッドに取り付けるように固定します。

- ヘッド取付台にはボールレベラー径が100mmのヘッドを取り付けることができます。
- ヘッドの水平調整方法、カメラの取付方法はヘッドの取扱説明書にしたがってください。

C: Mounting the head

Mount the head on the head bowl and secure with the bowl clamp after adjusting the leveling in the same way as when the head is usually mounted on a tripod. Also, set the camera in the same way as the camera is usually mounted to the head.

- The head bowl allows mounting of 100mm bowl heads.
- Refer to the instructions of the head for adjusting the leveling and mounting the camera.

C: 安装云台

云台载在头碗装部，如设置三脚架一样，把水平调整好，用扭紧手柄将云台固定好。此外，以通常同样安装的方式设置相机在云台上。

- 头碗可以安装100mm的碗头。
- 云台的水平调整和摄像机安装方法，请参阅云台的组装和操作指示。

C: Montando el cabezal

Coloque la cabeza en la base de bola, sujetela con la perilla suministrada mientras la nivela ayudándose de la burbuja, hagalo de la misma manera como se monta a un trípode. También coloque la cámara de la misma manera que si la colocara en el cabezal de un trípode.

- El tazón de cabeza permite el montaje de cabezales bowl 100mm.
- Consulte la cabeza instrucciones para ajustar la nivelación y el montaje de la cámara.

D

D-1

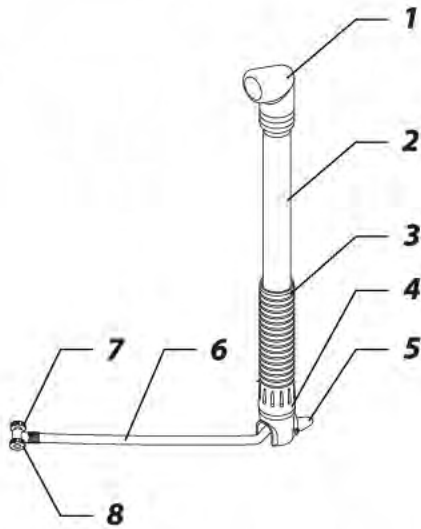

D-2

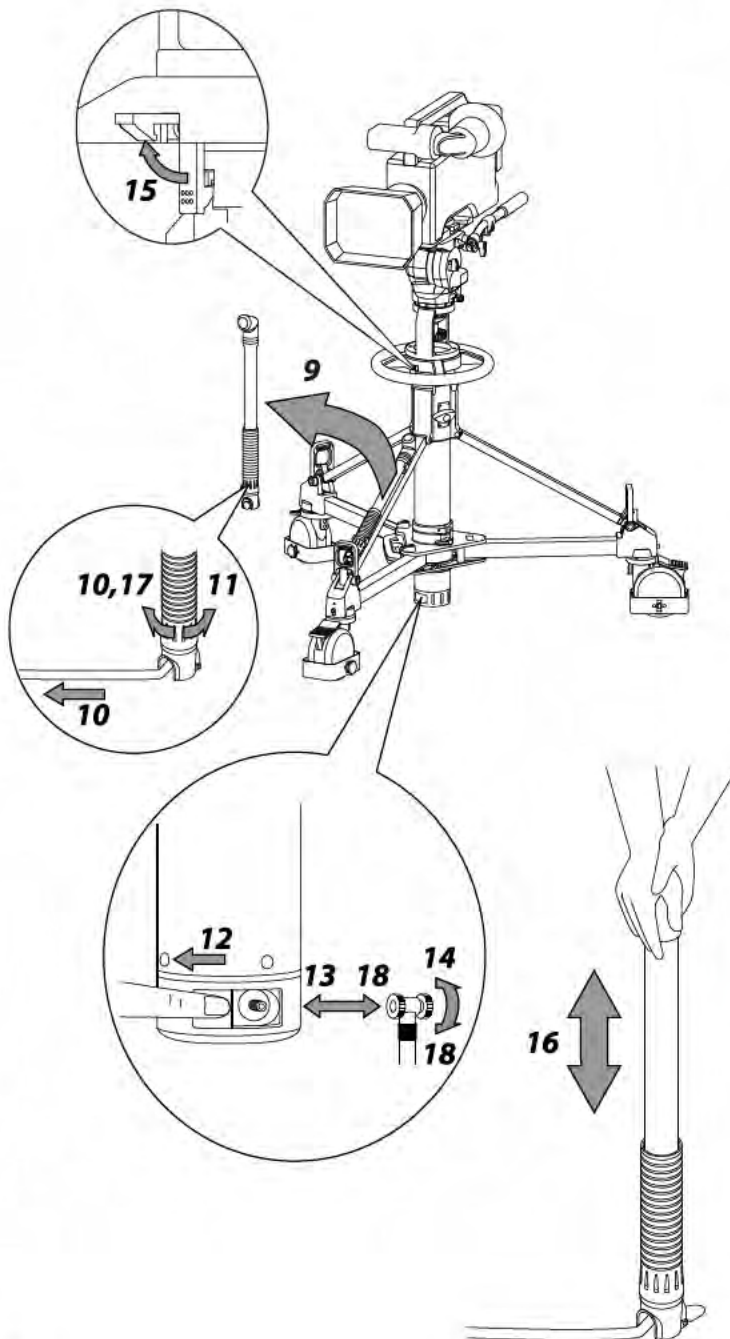

D: エアを注入する

D-1 エアポンプ各部の名称:

- 1 ハンドル
- 2 シリンダー
- 3 グリップ
- 4 開閉リング
- 5 足掛用金具
- 6 ホース
- 7 ノズル
- 8 ノズルノブ

D-2 エアを注入する:

- 9 プレースからエアポンプをはずします。
- 10 エアポンプの開閉リングをOPENに合わせてからホースを引き出します。
- 11 エアが漏れないように開閉リングを必ずCLOSEに合わせてください。
※CLOSEに合っていないと正しくポンピング作業が行えません。
- 12 P110コラム部の下にあるエア注入口のカバーをまわします。
- 13 エアポンプのノズルをエア注入口に止まるまで挿入します。
- 14 ノズルが抜けないようにノズルノブを締め付けてノズルをロックします。
- 15 P110コラム部のセーフティーロックレバーおよび上段コラムロックツマミのロックを解除します。
- 16 エアポンプのポンピングによりエアを注入します。
ポンピング作業はエアポンプの固定つめから足掛用金具を取り出して床に立て、足掛用金具につまさきを乗せて体重をかけながら作業してください。
※ポンピング回数と搭載カメラ重量の目安は100回で約4.4kg、150回で約6.6kgです。
※エアを必要以上注入するとリリーフバルブにより自動的にエアが排気され、それ以上空気圧は上がりません。
- 17 搭載カメラ重量とのバランスがとれたらエアポンプの開閉リングをOPENに合わせます。
- 18 ノズルノブをゆるめてノズルのロックを解除し、ノズルをエア注入口から取りはずします。
- 19 ホースをエアポンプ内に戻します。
- 20 エアポンプをプレースに取り付けます。

D: Air pump operation

D-1 Description of air pump:

- 1 Handle
- 2 Cylinder
- 3 Grip
- 4 Open-close ring
- 5 Ground stabilizer
- 6 Hose
- 7 Nozzle
- 8 Nozzle knob

D-2 Air pump operation:

- 9 Remove the air pump which is attached to the brace.
- 10 Turn the open-close ring on the air pump to OPEN and take the hose out.
- 11 Make sure to set the open-close ring to CLOSE after taking out the hose to prevent air leakage.
※Air pumping cannot be done properly if the ring is not set to CLOSE.
- 12 Open the cover of the air inlet at the bottom of the column.
- 13 Insert the pump nozzle fully into the air inlet.
- 14 Make sure to securely fix the nozzle by turning the nozzle knob clockwise.
- 15 Unlock the safety lock on the column and the upper column lock lever.
- 16 Add air by pumping the air pump.
The air pump shall be stable on the floor while pumping air: Fold out the ground stabilizer from the bottom of the pump, and place your foot and weight on it during air pumping.
※Standard number of pumping to meet the weight of the loaded camera is: 100 times of pumping for approx. 4.4kg / 9.7lb, and 150 times for approx. 6.6kg / 14.5lb.
※If an excess amount of air is added, the relief valve will automatically release the air to maintain the air pressure not to go over the limited amount.
- 17 After the air pressure is well balanced to the camera weight, turn the open-close ring on the air pump from CLOSE to OPEN.
- 18 Loosen the nozzle knob and remove it from the air inlet.
- 19 Put the hose back into the air pump.
- 20 Attach the air pump to the brace.

D: 注入空气

D-1 空气泵的详细描述:

- 1 手柄
- 2 气筒
- 3 把手
- 4 开闭环
- 5 地面稳定器
- 6 软管
- 7 喷嘴
- 8 喷嘴旋钮

D-2 注入空气:

- 9 从撑臂取下空气泵。
- 10 空气泵的开闭环转到OPEN的位置，将软管拉出。
- 11 请将开闭环转到CLOSE的位置，防止漏气。
※如果开闭环没有被设置为CLOSE位置，抽气是无法进行的。
- 12 下柱底部的进气口的盖打开。
- 13 喷嘴充分插入到下柱底部的进气口。
- 14 顺时针转动喷嘴旋钮，确保地固定喷嘴。
- 15 将上柱锁定杆和安全锁解锁。
- 16 用空气泵注入空气。
抽气过程中，空气泵比较稳定在地面，并把你的脚和重量放在折叠的地面稳定器上使用。
※标准抽水的次数能承受相机重量的负荷是：4.4千克/9.7磅约100倍的抽水，6.6千克/14.5磅约150次。
※如果过量的空气被添加时，安全阀将自动释放空气来维持空气压力不超过上限。
- 17 空气压力与相机重量平衡好后，将空气泵的开闭环从CLOSE转到OPEN的位置。
- 18 松开喷嘴旋钮，从进气口取下。
- 19 把软管收回到空气泵。
- 20 将空气泵装回撑臂。

D: Uso de la Bomba de aire

D-1 Descripción de la bomba de aire:

- 1 Maneral
- 2 Cilindro
- 3 Abrazadera
- 4 Aro de abierto - cerrado
- 5 Estabilizador de piso
- 6 Manguera
- 7 Boquilla
- 8 Perilla de la boquilla

D-2 Uso de la Bomba de aire:

- 9 Quite la bomba de aire que está sujeta en el brazo.
- 10 Gire el aro de abierto-cerrado de la bomba de aire a ABIERTO y saque la manguera.
- 11 Asegurese de colocar el aro de abierto-cerrado a CERRADO, después de sacar la manguera para prevenir fuga de aire.
※El bombeo no puede hacerse correctamente si el anillo no está ajustado en CERRADO.
- 12 Abra la tapa de la entrada de aire en la parte inferior de la columna.
- 13 Inserte la boquilla de la bomba completamente en la entrada de aire.
- 14 Asegurese que la boquilla está bien apretada girando la perilla en el sentido de las manecillas del reloj.
- 15 Desbloquee el botón de seguridad entre la columna y la palanca de bloqueo de la columna superior.
- 16 Agregue aire accionando la bomba de aire.
La bomba de aire debe permanecer estable sobre el piso mientras se acciona. Desdoble el estabilizador de tierra en la parte inferior de la bomba, y apoye con su pie durante el bombeo de aire.
※El número de bombeos para satisfacer el peso de la cámara es de 100 veces, equivalentes aproximadamente a. 4.4kg / 9,7 libras, y 150 veces igual a aprox. 6.6kg / 14.5 libras.
※Si se excede la cantidad de aire, la válvula de escape se activará automáticamente, con el fin de que el exceso de presión de aire no dañe el equipo.
- 17 Después de que la presión de aire está balanceada al peso de la cámara, gire el aro de abierto-cerrado de la bomba de aire de CERRADO a ABIERTO.
- 18 Afloje la perilla de la boquilla y retirela de la entrada de aire.
- 19 Regrese la manguera a la bomba de aire.
- 20 Sujete la bomba de aire a la abrazadera.

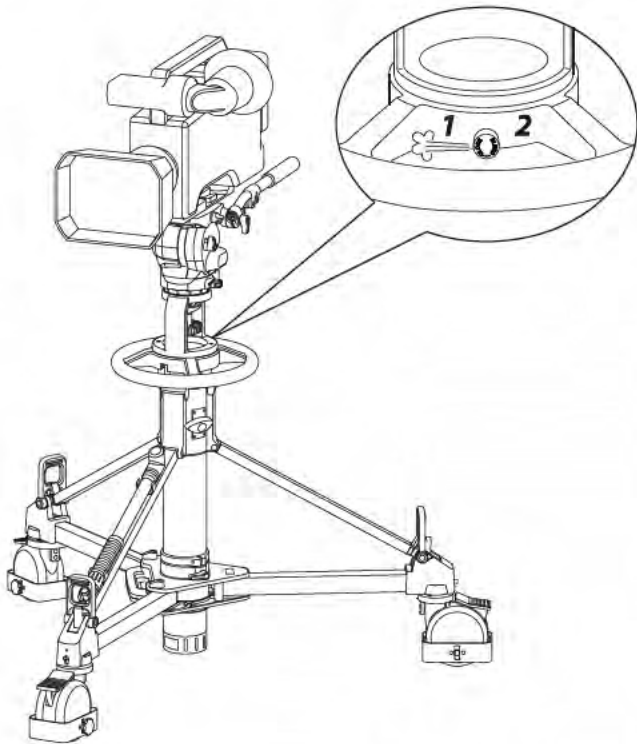

E: エアーを抜く

エアープンプによりエアーを注入しすぎて搭載カメラの重量が合わないときや、保管や運搬のため完全にエアーを抜き去るときは、ブリードバルブをゆるめることでエアーを抜くことができます。

- 1 ブリードバルブをゆるめてエアーを抜きます。
- 2 エアーを抜いたあとは必ずまわらなくなるまでブリードバルブを締めてください。

- ブリードバルブの締付けが不十分な場合、エアー漏れの原因となります。
 - エアーを抜くとき以外ブリードバルブには絶対に触らないでください。
 - ブリードバルブからエアーを完全に抜き去るときは、必ず上段コラムを一番下まで下げ、セーフティロックレバーをロックしてください。
- ※上段コラムが上昇している状態でエアーを抜くと、上段コラムが急に下降して、手を挟む恐れがあります。

E: Air releasing

When too much air is added and the air pressure is not balanced to the camera weight, or when the air needs to be completely released for storing or transporting, the air can be removed by loosening the bleed valve.

- 1 Loosen the bleed valve and release the air.
- 2 After air is released, tighten the valve until it no longer turns.

- If not properly tightened, air may leak out from the valve.
 - Do not touch the valve except releasing air.
 - When letting all air out through the bleed valve, make sure that the upper column is fully lowered and the safety lock is locked.
- ※If the upper column is not lowered when releasing air, the upper column may suddenly fall causing personal injury.

E: 空气释放

当注入太多空气时，气压会使相机的重量失去均衡，或者是存储与运输状况之下，松开排气阀可以将气压释放。

- 1 松开排气阀将气压释放。
- 2 空气被释放后，拧紧阀门，直到它不再转为止。

- 如果没有正确拧紧，空气会从阀门泄漏。
 - 除了释放空气以外请勿触排气阀。
 - 要所有的空气通过排气阀解放的时候，首先必须确保上柱完全降低，安全锁处于锁定状态。
- ※如果上柱不降低而解放空气时，上柱可能会突然坠落，造成人身伤害。

E: Purga de aire

Quando se añade demasiado aire y la presión de aire no está equilibrada para el peso de la cámara, o cuando todo el aire necesita ser liberado para almacenar o transportar, libere presión de aire, aflojando la válvula de purga.

- 1 Afloje la válvula de purga y suelte el aire.
- 2 Después de que la presión del aire es liberada, apriete la válvula hasta que ya no de vueltas.

- Si no está bien apretado, el aire puede salir de la válvula.
 - No tocar la válvula excepto cuando se libere la presión del aire.
 - Cuando toda la presión de aire salga a través de la válvula de purga, asegúrese de que la columna superior está totalmente bajada y el bloqueo de seguridad está activado.
- ※Si la columna superior no se reduce cuando se libera la presión del aire, la columna superior repentinamente puede caer y causar lesiones personales o daños al equipo.

F

F-1

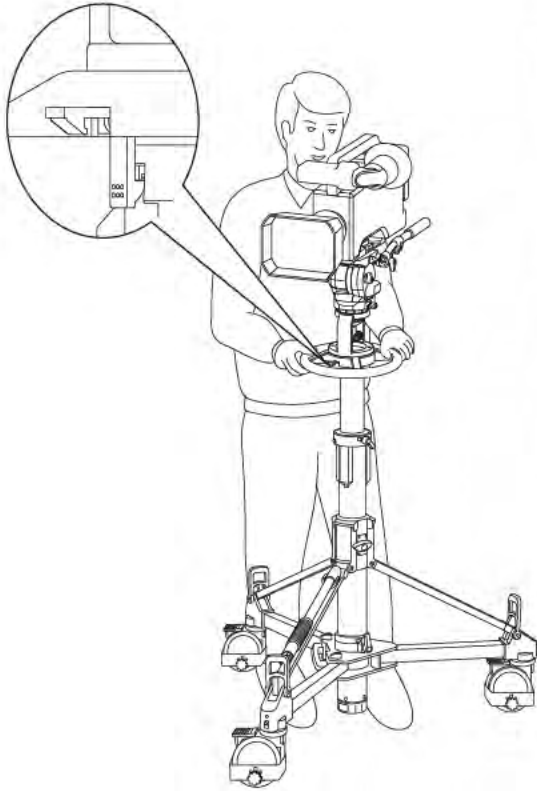

F: セーフティーロックレバーの操作方法

F-1 セーフティーロックレバーをロックする:

ステアリングホイールを持ち上段コラムを一番下に押し下げたあと、セーフティーロックレバーを水平位置から倒し、セーフティーロックフックに確実に引っ掛けてロックします。

●必ずセーフティーロックレバーがロックされている事を確認してください。

F-2 セーフティーロックレバーのロックを解除する:

ステアリングホイールを持ち体重をペDESTALにかけながら下方に押し下げ、セーフティーロックレバーをセーフティーロックフックからはずします。

●カメラが搭載されていない状態で空気圧がある場合、上段コラムが勢いよく上昇し、人にけがを負わせたり、故障の原因になることがあります。

●ステアリングホイールから手をはなすときは十分注意して下さい。

F-2

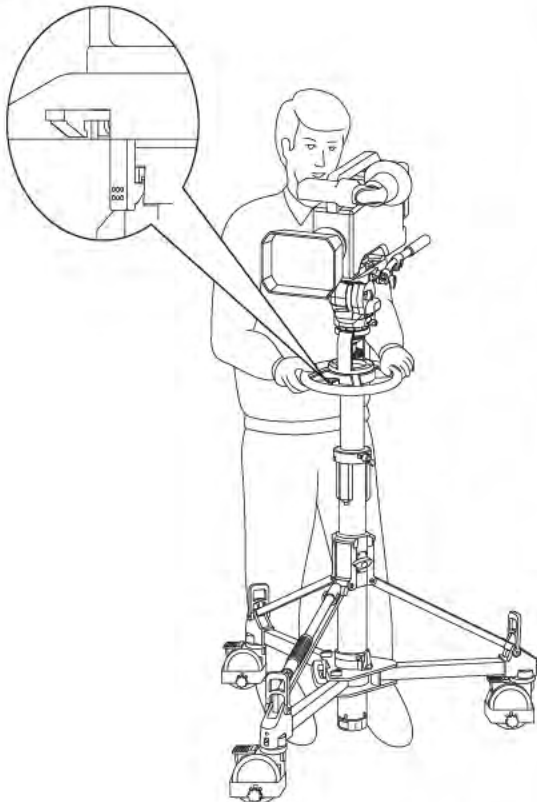

F: Safety lock operation

F-1 Locking the safety lock:

Hold the steering wheel and push down the upper column to the bottom. Push the safety lock downward, and secure by hooking it on the safety lock latch.

●Make sure to check that the safety lock is secured.

F-2 Unlocking the safety lock:

Hold the steering wheel, and by placing your weight on the pedestal, push it down further until the safety lock is released from the safety lock latch.

●If air pressure remains when a camera not being mounted, the upper column may suddenly rise causing injury or damage to person or equipment.

●Be careful when releasing hands from the steering wheel.

F: 安全锁的操作方法

F-1 锁定安全锁:

握住方向盘，推向上柱到底部。向下推安全锁，把安全挂钩和安全锁门锁扣上。

●请一定要检查安全锁已固定。

F-2 解锁安全锁:

握住方向盘，将你的体重把升降台往下压，才可以将安全锁和安全锁门锁解开。

●如果有压力的状态下没有安装摄像头，上柱可能会突然上升，会造成人身伤害或设备损害。

●手放开方向盘时要小心。

F: Operacion del candado de seguridad

F-1 Activar candado de proteccion:

Mantenga el volante y empuje la columna superior hasta la parte inferior. Empuje el seguro hacia abajo, y asegurelo sujetandolo en el gancho de bloqueo de seguridad.

● Asegúrese de verificar que el bloqueo de seguridad está activado.

F-2 Desactivar candado de proteccion:

Sostenga el volante, y colocando su peso sobre el pedestal, empujelo hacia abajo hasta que el seguro de amarre se libere del pestillo de cierre de seguridad.

●Si queda presión de aire cuando la cámara no está montada, la columna superior puede subir repentinamente y causar lesiones a personas o daños al equipo.

●Tenga cuidado cuando libere el volante con las manos.

G

G-1

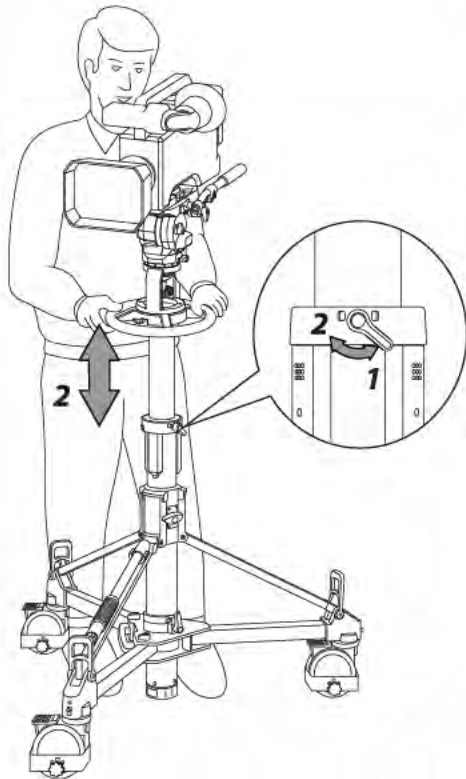

G-2

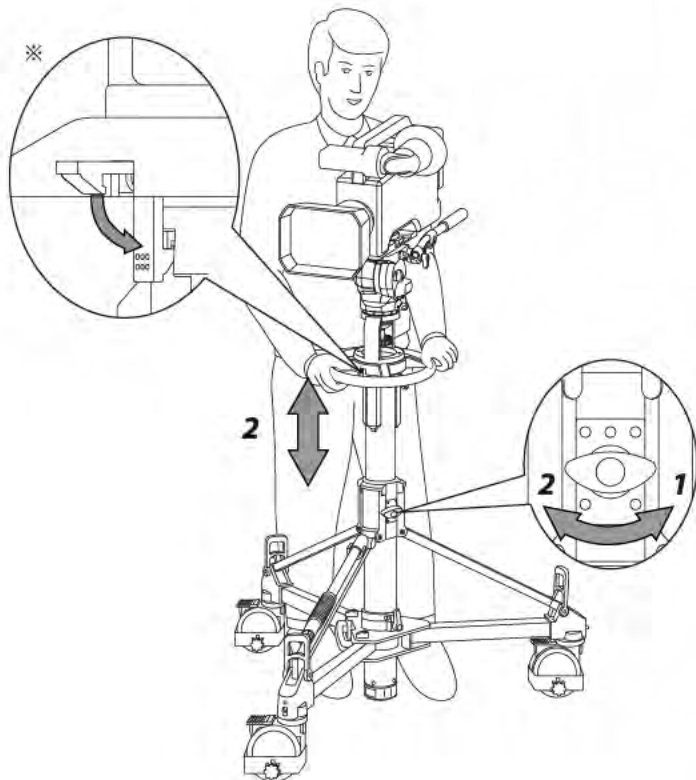

G: P110コラムの高さを調整する

G-1 上段コラムの高さを調整する:

- 1 上段コラムロックつまみをゆるめます。
- 2 上段コラムの高さを任意の位置に調整したあと、上段コラムロックつまみを締めてロックします。
※上段コラムロックつまみはカメラ搭載状態で空気圧バランスが取得しているときにロックができるよう設定されているため、カメラ無搭載状態ではロックできません。

G-2 中段コラムの高さを調整する:

※中段コラムを伸ばすときは、セーフティーロックレバーをロックしてから行ってください。

- 1 中段コラムロックつまみをゆるめます。
- 2 中段コラムの高さを任意の位置に調整したあと、中段コラムロックつまみを締めてロックします。

●カメラ搭載状態で中段コラムロックつまみのロックを解除するときは、必ずステアリングホイールを持ち、カメラの重量を意識するように注意してロックを解除してください。

G: Adjustment of the column height

G-1 Upper column height adjustment:

- 1 Unlock the upper column lock lever.
- 2 After adjusting the upper column to the desired height, lock the upper column lock lever.

※When a camera is not mounted, the upper column lock lever cannot be locked, as the lock works only when a camera is loaded and air pressure is balanced.

G-2 Middle column height adjustment:

※Lock the safety lock before extending the middle column.

- 1 Unlock the middle column lock knob.
- 2 After adjusting the middle column to the desired height, lock the middle column lock knob.

●Hold the steering wheel and carefully unlock the middle column lock knob while a camera is loaded.

G: 升降台高度調整

G-1 上柱の高度調整:

- 1 上柱锁定杆解锁。
- 2 调整上柱到所需的高度，锁定上柱锁定杆。
※当相机被载上，而空气压力是平衡的时候上柱锁定杆才能锁定，无安装摄像头时，是无法被锁定的。

G-2 中柱高度调整:

※安全锁锁定后，再延伸中柱。

- 1 中柱锁定旋钮解锁。
- 2 至所需的中柱高度调整后，将中柱锁定旋钮锁定。

●当相机被载上的状况，而要解锁中柱锁定旋钮时，请握住方向盘才能小心放手。

G: El ajuste de la altura de la columna

G-1 Ajuste de altura de columna superior:

- 1 Desbloquee la palanca de bloqueo de la columna superior.
- 2 Después de ajustar la columna superior a la altura deseada, accione la palanca de bloqueo de la columna superior.

●Cuando la cámara aún no esta montada, la palanca de bloqueo de la columna superior no se puede activar, el bloqueo sólo funciona cuando la cámara se coloca y la presión de aire es equilibra.

G-2 Ajuste de altura de columna media:

※Bloque el botón de seguridad antes de extender la columna central.

- 1 Desbloquear la perilla de bloqueo de la columna central.
- 2 Después de ajustar la columna central a la altura deseada, active el botón de bloqueo de la columna del medio.

●Sostenga el volante y cuidadosamente desactive el botón de bloqueo medio, mientras la camara se coloca en posicion.

アフターサービス

- 品質保証書の保証規定にもとづき、サービスを致します。
- 調子が悪いときは、まずチェックを
この取扱説明書をもう一度ご覧になってお調べください。
それでも調子の悪いときは、お買上げのお店、または弊社サービス担当者にご相談ください。
※ご相談になるときは、型名、故障の状態（できるだけ詳しく）、お買上げの日（年/月/日）
をお知らせください。
- 仕様および外観は、改良のため予告なく変更することがありますのであらかじめご了承ください。

平和精機工業株式会社

〒340-0833 埼玉県八潮市西袋978-1

TEL. 048-995-1301(代) FAX. 048-997-0804

www.libec.co.jp

※製品についてのお問い合わせは、弊社営業部までお願い致します。

HEIWA SEIKI KOGYO CO.,LTD.-Headquarters

978-1 Nishibukuro, Yashio-city, Saitama, 340-0833 Japan

TEL: +81(0)48 995 1301

FAX: +81(0)48 997 0804

www.libec-global.com

Libec Sales of America, Inc-U.S.Sales office

20695 S. Western Ave., #242, Torrance, CA 90501 USA

TEL: +1 310 787 9400

FAX: +1 310 787 9422

www.libecsales.com

(No.D85007)